

**ROLLON®**

Linear Evolution

*Curviline*

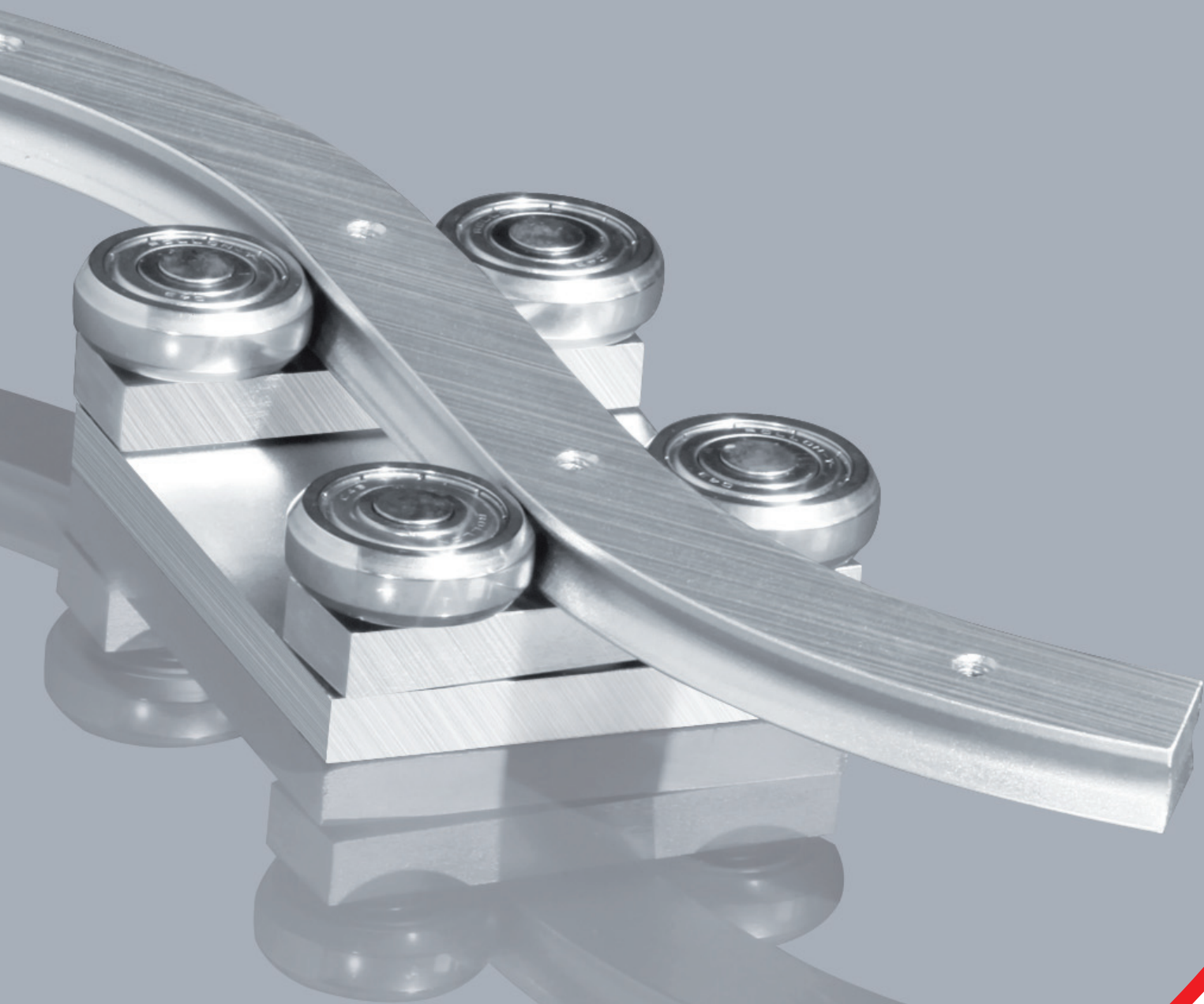

# Мы всегда в движении - вместе с Вами

Компания Rollon S.p.A. ведет свою историю с 1975г. как производитель систем линейных перемещений. На настоящий момент Группа Rollon занимает лидирующие позиции в разработке, производстве и поставке линейных подшипников, телескопических направляющих и актуаторов. Центральный офис и производство располагаются в Италии, также компания широко представлена в мире подразделениями, представительскими офисами и развитой сетью дистрибуции. Продукция Rollon используется в самых различных областях промышленности и изобретательных решениях день за днем доказывая свою эффективность.

## Решения для линейных перемещений



### Линейные подшипники

- Роликовые
- С сепаратором и шариками
- С системой рециркуляции шариков

### Телескопические направляющие

- Полного и частичного выдвижения
- Высокой грузоподъемности
- Для перемещения вручную

### Актуаторы

- С ременным приводом
- С шарико-винтовой парой
- С зубчатой рейкой

## Краткая характеристика компании

- > Полный ассортимент линейных направляющих и систем линейного перемещения, включая телескопические и актуаторы.
- > Развёрнутая по всему миру сеть сбыта, включающая собственные филиалы и дистрибьюторские компании.
- > Оперативная доставка в любую точку мира.
- > Огромное ноу-хау в области решения конкретных прикладных задач.



### > Стандартные решение

Широкий выбор различных моделей и типоразмеров  
Линейные направляющие с каретками на роликах или с шариками и сепаратором  
Телескопические направляющие, рассчитанные на высокую нагрузку  
Линейные актуаторы с ременным приводом или с шарико-винтовой парой  
Системы многоосевого перемещения



### > Сотрудничество с Заказчиком

Многолетний накопленный опыт использования продукции по всему миру  
Консалтинговые услуги по реализации проектов  
Максимизация производительности и оптимизация затрат



### > Возможность модификации изделий под конкретные нужды

Специальные продукты  
Исследования и разработка новых технических решений  
Технологии, применимые в самых различных областях  
Оптимальные защитные покрытия поверхностей

## Области применения

Аэрокосмическая промышленность



Железнодорожный транспорт

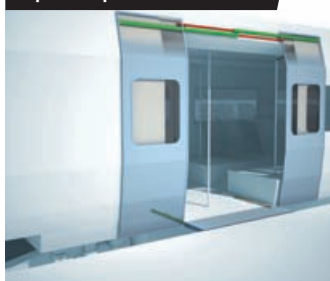

Логистика

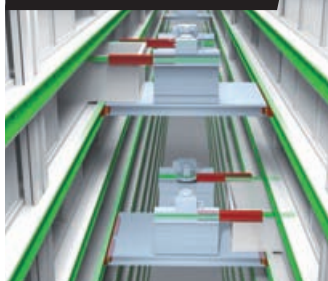

Промышленность



Медицина



Специальные транспортные средства



Робототехника

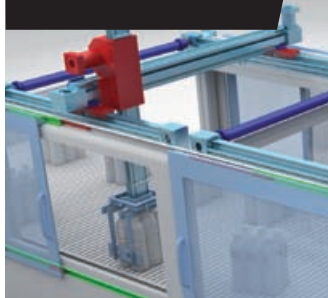

Упаковка

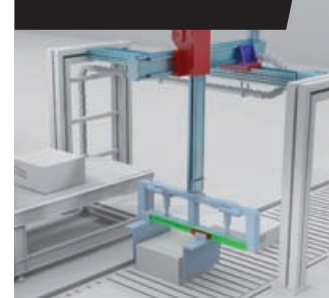

## > **Curviline**



### **1 Особенности конструкции**

Направляющие серии "Curviline" представляют собой криволинейные направляющие, предлагаемые в вариантах исполнения с постоянным и переменным радиусом.

CL-2

### **2 Технические характеристики**

Эксплуатационные характеристики и примечания

CL-5

### **3 Размеры изделий**

Рельсы постоянного/переменного радиуса с закаленными дорожками качения

CL-6

Каретка, Направляющие, поставляемые в сборе с каретками, Грузоподъемность

CL-7

Рельсы постоянного/переменного радиуса из углеродистой стали

CL-8

Каретка, Направляющие, поставляемые в сборе с каретками, Грузоподъемность

CL-9

Рельсы постоянного/переменного радиуса из нержавеющей стали

CL-10

Каретка из нержавеющей стали, Блок рельс-каретка из нержавеющей стали,

Грузоподъемность

CL-11

### **4 Технические инструкции**

Антикоррозийная защита, Применяемая смазка и системы смазки

CL-8

Регулировка преднатяга

CL-9

### **Расшифровка кодов заказа изделий**

Расшифровка кодов заказа изделий

CL-10

**Направляющие, пригодные для любых областей применения**

# Технические характеристики



| Обозначение    |        | Сечение                                    | Профиль направляющей | Индукционная закалка дорожек качения | Самоцентрирование | Тела качения |        | Устойчивость к коррозии |  |
|----------------|--------|--|----------------------|--------------------------------------|-------------------|--------------|--------|-------------------------|--|
| Группа         | Серия  |  |                      |                                      |                   | Шарики       | Ролики |                         |  |
| Compact Rail   |        | TLC<br>KLC<br>ULC                          |                      |                                      | √                 | +++          |        |                         | ****                                     |
|                | X-Rail | TEX<br>TES<br>UEX<br>UES                   |                      |                                      |                   | +++          |        |                         | ****<br>Выпускается из нержавеющей стали |
|                |        |  |                      |                                      |                   |              |        |                         |  |
| Easyslide      |        | SN   |                      |                                      | √                 | ++           |        |                         | ****                                     |
|                |        | SNK  |                      |                                      | √                 | +            |        |                         | ****                                     |
| Mono Rail      |        | MR   |                      |                                      | √                 | -            |        |                         | ****                                     |
|                |        | MMR  |                      |                                      | √                 | -            |        |                         | ****                                     |
| Curviline      |        | CKR<br>CVR<br>CKRH<br>CVRH<br>CKRX<br>CVRX |                      |                                      | √                 | +            |        |                         | ****<br>Выпускается из нержавеющей стали |
|                |        |  |                      |                                      |                   |              |        |                         |  |
| Sys            |        | SYS1                                       |                      |                                      |                   | ++           |        |                         | ****                                     |
|                |        | SYS2                                       |                      |                                      |                   | ++           |        |                         | ****                                     |
| Prismatic Rail |        | 203  |                      |                                      | √                 | +++          |        |                         |  |

Указанные данные не могут отображать всего многообразия применений и должны быть проверены.

Полную информацию по продуктам Вы сможете найти на [www.rollon.com](http://www.rollon.com)

\* Максимальное значение зависит от применения.

\*\* Большая длина перемещения может быть получена путем стыковки направляющих.

\*\*\* С 50

\*\*\*\* Для получение более подробной информации обращайтесь в компанию Роллон.

| Типоразмер               | Макс. грузоподъемность на каретку [Н] |                       | Макс. динамическая нагрузка [N] C 100 | Макс. момент [Н·м] |                |                | Макс. длина направляющей [мм] | Макс. Рабочая скорость* [м/с] | Макс. ускорение [м/с <sup>2</sup> ] | Рабочая температура                                |
|--------------------------|---------------------------------------|-----------------------|---------------------------------------|--------------------|----------------|----------------|-------------------------------|-------------------------------|-------------------------------------|--|
|                          | C <sub>0</sub> радиальная             | C <sub>0</sub> осевая |                                       | M <sub>x</sub>     | M <sub>y</sub> | M <sub>z</sub> |                               |                               |                                     |  |
| 18-28-35<br>-43-63       | 15000                                 | 10000                 | 36600                                 | 350                | 689            | 1830           | 4080**                        | 9                             | 20                                  | -20°C/+120°C                                       |
| 20-30-45                 | 1740                                  | 935                   | ****                                  |                    |                |                | 3120                          | 1.5                           | 2                                   | -20°C/+100°C<br>TEX-UEX<br>-20°C/+120°C<br>TES-UES |
| 22-28-35<br>-43-63       | 122000                                | 85400                 | 122000                                | 1120,7             | 8682           | 12403          | 1970                          | 0,8                           |                                     | -20°C/+130°C                                       |
| 43                       | 10858                                 | 7600                  | 10858                                 | 105                | 182            | 261            | 2000**                        | 1,5                           |                                     | -20°C/+70°C  |
| 15-20-25-30-<br>35-45-55 | 249000                                |                       | 155000***                             | 5800               | 6000           | 6000           | 4000**                        | 3,5                           | 20                                  | -10°C/+60°C  |
| 7-9-12-15                | 8385                                  |                       | 5065                                  | 171,7              | 45,7           | 45,7           | 1000**                        | 3                             | 250                                 | -20°C/+80°C  |
| 16,5-23                  | 2475                                  | 1459                  | ****                                  |                    |                |                | 3240                          | 1,5                           | 2                                   | -20°C/+80°C  |
| 50-100-130-180           | 3960                                  | 6317                  | -                                     | 548                | 950            | 668            | 7500**                        | 5                             | 20                                  | 0°C/+60°C  |
| 200                      | 6320                                  | 6320                  | -                                     | 700                | 820            | 705            | 7500**                        | 5                             | 20                                  | 0°C/+60°C  |
| 28-35-55                 | 15000                                 | 15000                 | -                                     | -                  | -              | -              | 7500**                        | 7                             | 20                                  | -10°C/+80°C  |

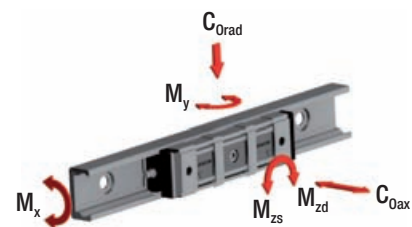

C R

X R

E S

M R

C L

## Особенности конструкции



- > Направляющие серии "Curviline" представляют собой криволинейные направляющие, предлагаемые в вариантах исполнения с постоянным и переменным радиусом.



Рис. 1

Криволинейные направляющие серии "Curviline" предназначены для областей применения, в которых важно обеспечить перемещение прикрепленных к каретке объектов по криволинейной траектории. При этом направляющие, которые могут иметь радиусные участки постоянного или переменного радиуса, изготавливаются под конкретные требования Заказчика, что позволяет создавать чрезвычайно гибкие решения за разумную цену. Направляющие серии "Curviline" изготавливаются в двух типоразмерах по ширине.

По возможности мы рекомендуем нашим Заказчикам использовать стандартные варианты радиусов. Хотя нами могут изготавливаться под заказ любые конфигурации радиусных направляющих, изготовление под заказ связано, как правило, с увеличением сроков поставки.

### Основные технические характеристики изделий:

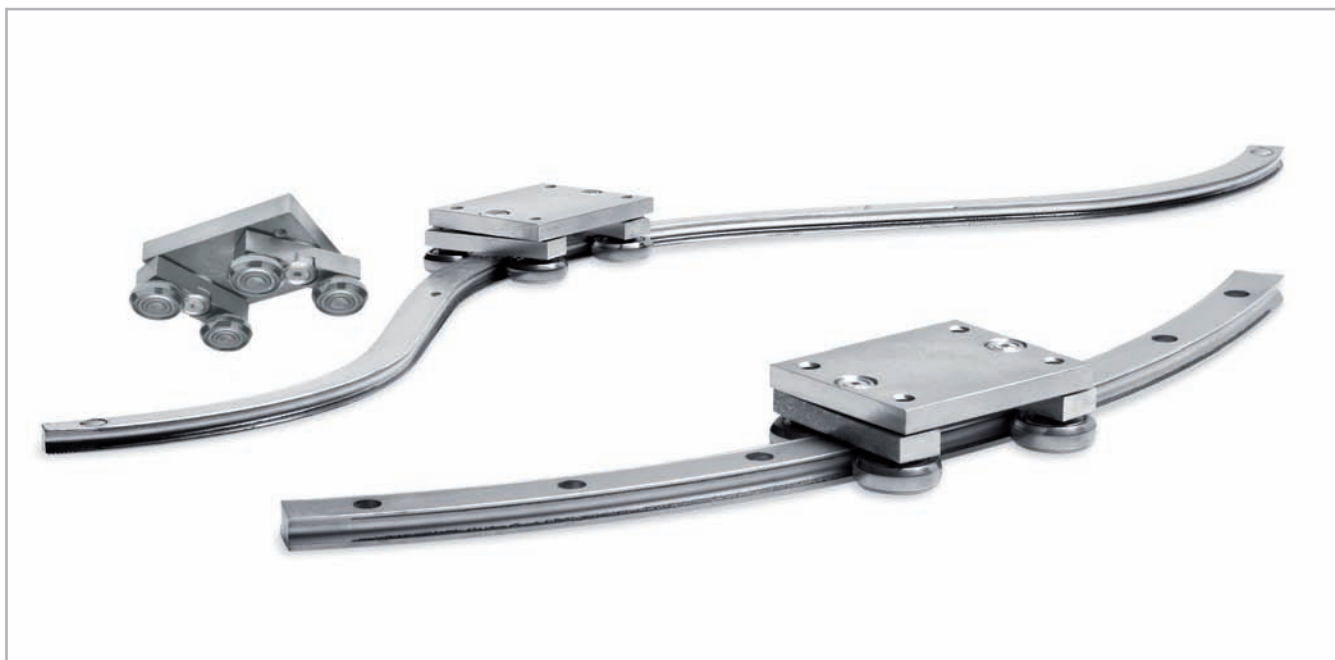
- Имеется возможность объединения в одной цельной направляющей прямолинейных и радиусных участков
- Каретки имеют четыре ролика, объединённых попарно и сохраняющих преднатяг на всей длине своего хода по направляющей
- Возможность изготовления направляющих под заказ, под конкретные требования Заказчика
- Наличие вариантов выполнения из нержавеющей стали

### Предпочтительные области применения изделий "Curviline":

- Упаковочное оборудование
- Внутренние двери железнодорожных вагонов
- Специальное оборудование
- Внутренние двери кораблей и судов
- Пищевая промышленность

### Постоянный радиус

По своей форме направляющие серии "СКР" представляют собой сектора окружностей одинакового радиуса.



Рис. 2

### Переменный радиус

Криволинейные направляющие серии "CVR" могут объединять в себе участки с переменным радиусом кривизны и прямолинейные отрезки.



Рис. 3

### Прямой рельс

Линейный рельс Curviline производится также в прямой версии.



Рис. 4

### Каретка

Единожды выставленный преднатяг каретки сохраняется постоянным на всей длине направляющей, независимо от формы криволинейности последней. Парно установленные на подвижных поперечинах концентрические и эксцентрические ролики обеспечивают равномерность перемещения каретки даже по направляющим весьма сложных геометрических форм.



Рис. 5



## Технические характеристики



Рис. 6

### Эксплуатационные характеристики:

- Доступные типоразмеры направляющих по ширине: "СКR01" / "CVR01": 16,5 мм и "СКR05" / "CVR05": 23 мм
- Максимальная скорость перемещения каретки по направляющей: 1,5 метра в секунду, с учётом специфики конкретного применения
- Максимальное ускорение: 2 м/с<sup>2</sup>, с учётом специфики конкретного применения
- Максимальная полезная длина направляющей: 3 240 мм
- Максимальная длина хода каретки по одной направляющей: "ССТ08": 3 170 мм; "ССТ11": 3 140 мм
- Минимальный радиус для стальной версии и неупрочненной версии: 120 мм
- Минимальный радиус для версии с упрочненными дорожками качения:  
300 мм для сечения 01, 400 мм для размера 05  
Более подробную информацию по нестандартным радиусам можно получить, обратившись в службу технической поддержки компании "Rollon".
- Допуск на радиус +/- 0,5 мм, допуск на углы +/- 1°
- Температурный диапазон: от -20 до +80 °С
- Направляющая и каретка имеют электролитическую оцинковку и подвергнуты пассивации (Rollon Alloy); под запрос изделия могут поставляться и с иной, нестандартной коррозионной защитой (см. стр. CL-10 "Антикоррозийная защита").
- Материал направляющих: "С43", соответственно "АISI316L" для варианта из нержавеющей стали

- Материал корпусов кареток: "Fe360", соответственно "АISI316L" для варианта из нержавеющей стали
- Материал роликов, установленных на радиальных шарикоподшипниках: "100Cr6", соответственно "АISI440" для варианта из нержавеющей стали
- Подшипники роликов кареток заправлены смазкой, рассчитанной на весь срок эксплуатации

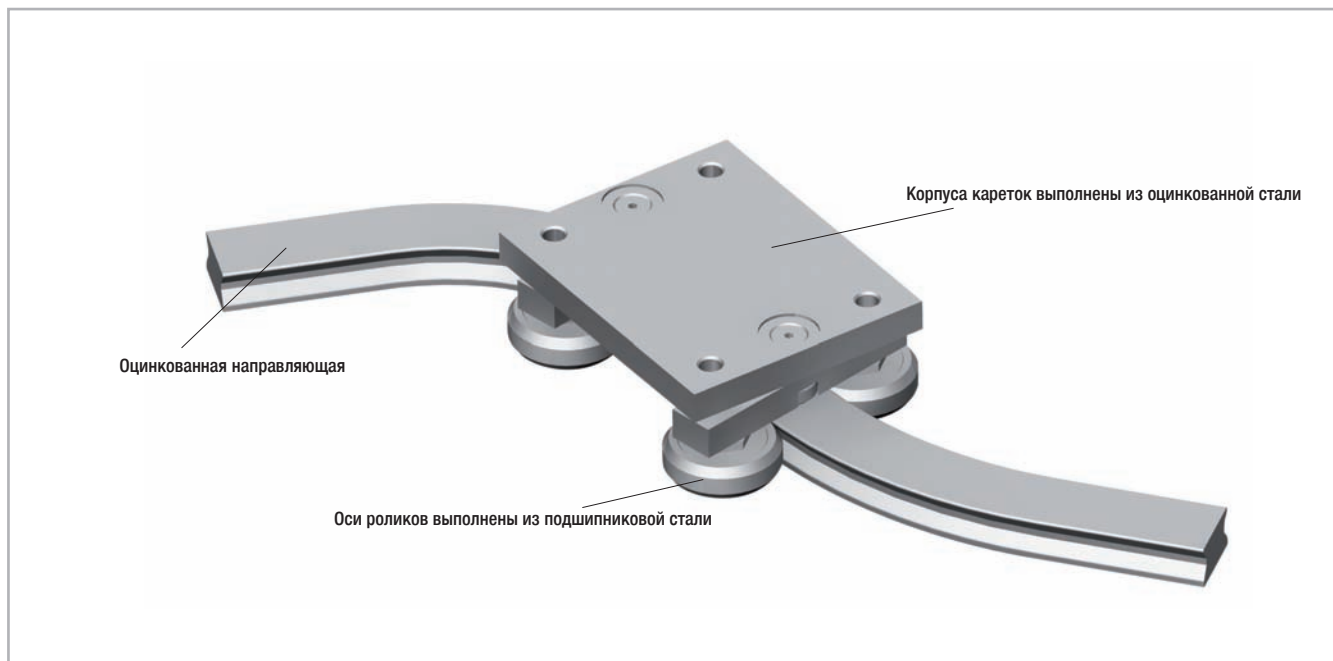
### Примечания:

- Путём простой регулировки эксцентрического ролика (см. маркировку на ролике) можно добиться полного устранения ходовых зазоров каретки, а также обеспечить необходимый преднатяг последней.
- Рекомендуется крепить направляющие через крепёжные отверстия с шагом не выше 80 мм.
- При заказе просьба указывать точную форму направляющей (или прикладывать чертёж), а также предоставлять чертёж с детализацией и точным указанием шаблона крепёжных отверстий
- Также просьба при заказе указывать, требуется ли "правосторонний" или "левосторонний" вариант исполнения.
- Выполнение составных направляющих путём объединения сегментов направляющих данной серии НЕ рекомендуется! Более подробную информацию на этот счёт можно получить, обратившись в службу технической поддержки компании "Rollon".
- Для надлежащего восприятия мгновенных нагрузок следует использовать две каретки. Более подробную информацию на этот счёт можно получить, обратившись в службу технической поддержки компании "Rollon".

## Размеры изделий



### > Рельсы постоянного/переменного радиуса с закаленными дорожками качения

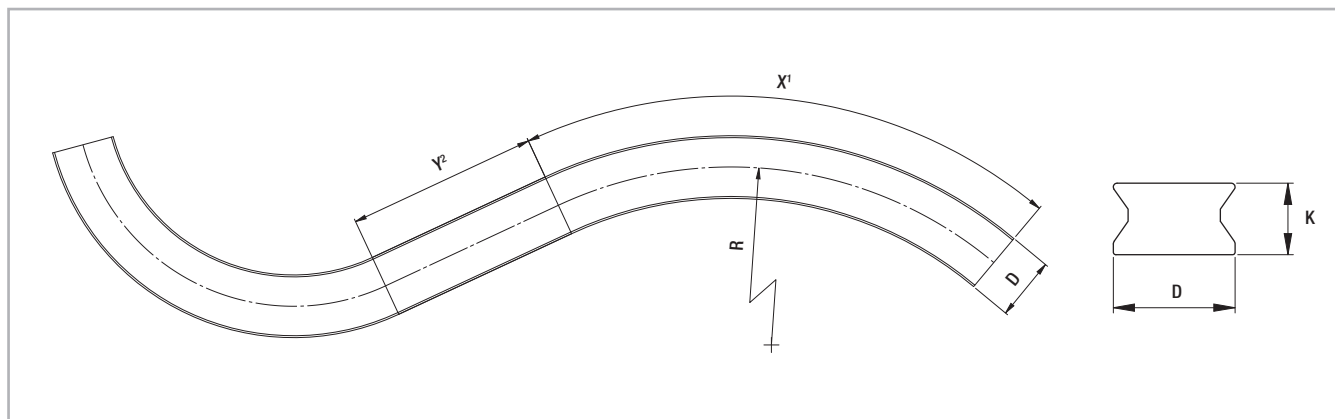

<sup>1</sup> Максимальный угол („X“) зависит от радиуса.

<sup>2</sup> У криволинейных направляющих переменного радиуса „Y“ должен составлять не менее 70 мм.

Рис. 7

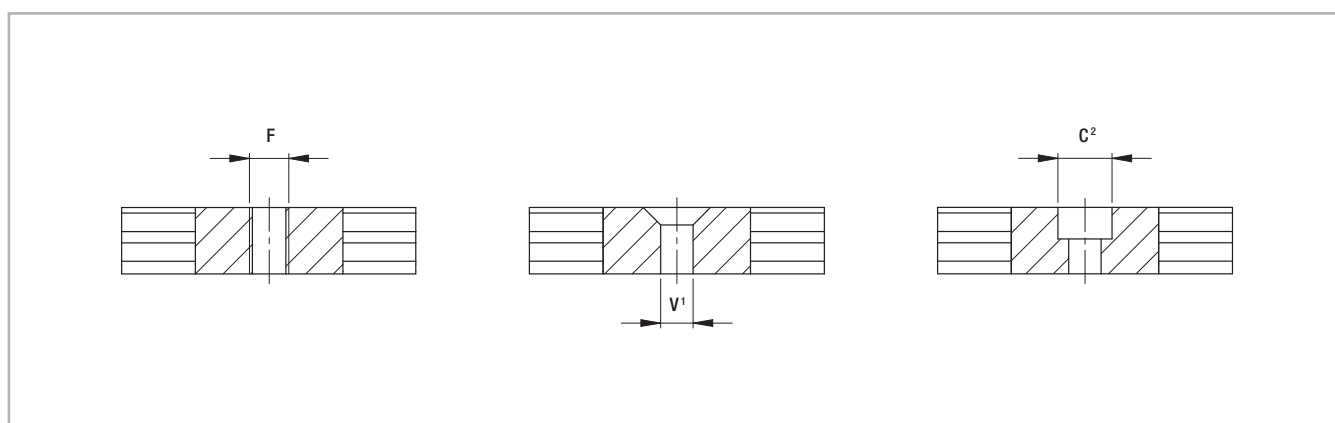

<sup>1</sup> Крепёжные отверстия с зенковкой типа „V“ под винты с потайной головкой по „DIN 7991“

<sup>2</sup> Крепёжные отверстия с цилиндрической зенковкой типа „С“ под винты по „DIN 912“ с головкой под торцевой ключ.

Рис. 8

| Тип              | D [mm] | K [mm] | F     | C <sup>2</sup> | V <sup>1</sup> | X                  | Стандартные радиусы кривизны [мм]               | Y [мм]     | Масса [кг/м] |
|------------------|--------|--------|-------|----------------|----------------|--------------------|---|------------|--------------|
| СКРН01<br>СВРН01 | 16,5   | 10     | до М6 | до М5          | до М5          | зависит от радиуса | 300* - 400 - 500 - 600 - 700 - 800 - 900 - 1000 | минимум 70 | 1,2          |
| СКРН05<br>СВРН05 | 23     | 13,5   | до М8 | до М6          | до М6          |                    |   |            | 2,2          |

\* Только для размера 01

Табл. 1

При заказе просьба указывать точную форму направляющей (или прикладывать чертёж), а также предоставлять чертёж с детализацией и точным указанием шаблона крепёжных отверстий. Рекомендуем выполнять крепёжные отверстия с шагом 80 мм вдоль оси направляющей.

По специальному заказу могут изготавливаться и поставляться направляющие с нестандартными радиусами. Более подробную информацию по конфигурациям направляющих, по их радиусам, а также по вопросу правильного подбора шаблона крепёжных отверстий, можно получить, обратившись в Службу технической поддержки компании «Rollon».

> Каретка



Рис. 9

| Тип         | G [mm] | H [mm] | I [mm] | L [mm] | M [mm] | N [mm] | S [mm] | F  | Масса [кг] |
|-------------|--------|--------|--------|--------|--------|--------|--------|----|------------|
| ССТ08/ССТ26 | 70     | 50     | 10     | 30     | 10     | 50     | 10     | M5 | 0,45       |
| ССТ11/ССТ27 | 100    | 80     | 12,5   | 55     | 10     | 80     | 10     | M8 | 1,1        |

Tab. 2

> Направляющие, поставляемые в сборе с каретками

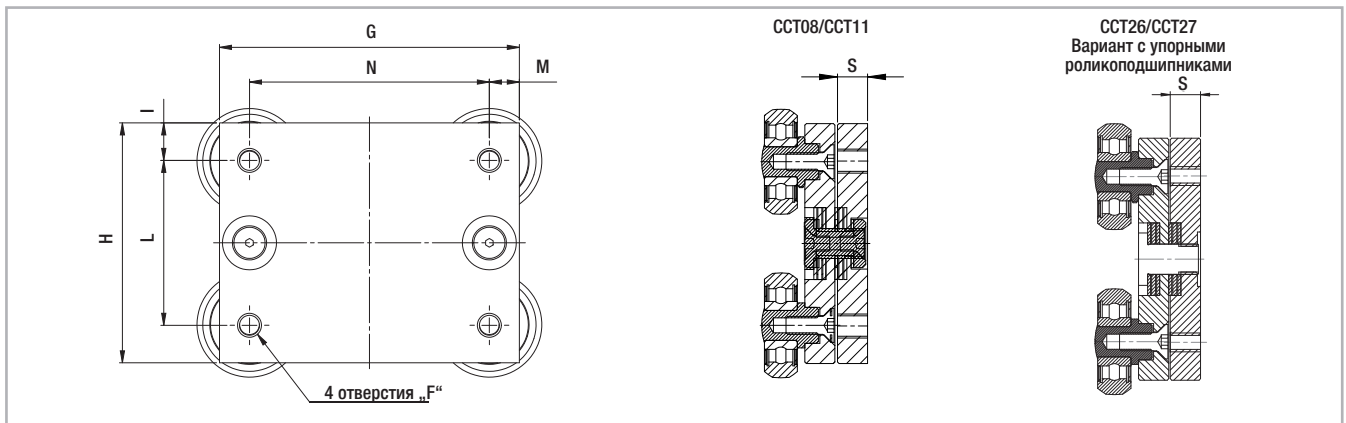

Рис. 10

| Конфигурация                             | A [mm] | B [mm] | E [mm] |
|--|--------|--------|--------|
| СКRH01-ССТ08/ССТ26<br>CVRH01-ССТ08/ССТ26 | 60     | 32,3   | 5,7    |
| СКRH05-ССТ11/ССТ27<br>CVRH05-ССТ11/ССТ27 | 89,5   | 36,4   | 7,5    |

Табл. 3

> Грузоподъёмность

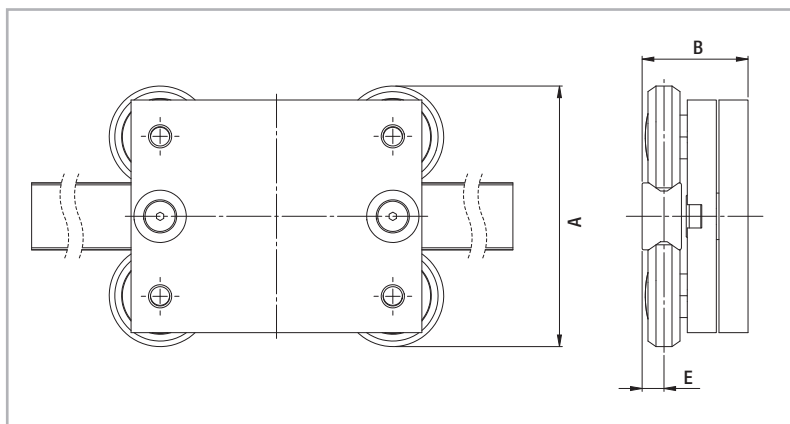

Рис. 11

| Тип каретки                              | Грузоподъёмность     |                       |
|--|----------------------|-----------------------|
|  | C <sub>0ax</sub> [N] | C <sub>0rad</sub> [N] |
| СКRH01-ССТ08/ССТ26<br>CVRH01-ССТ08/ССТ26 | 592                  | 980                   |
| СКRH05-ССТ11/ССТ27<br>CVRH05-ССТ11/ССТ27 | 1459                 | 2475                  |

Для надлежащего восприятия мгновенных нагрузок следует использовать две каретки.

Табл. 4

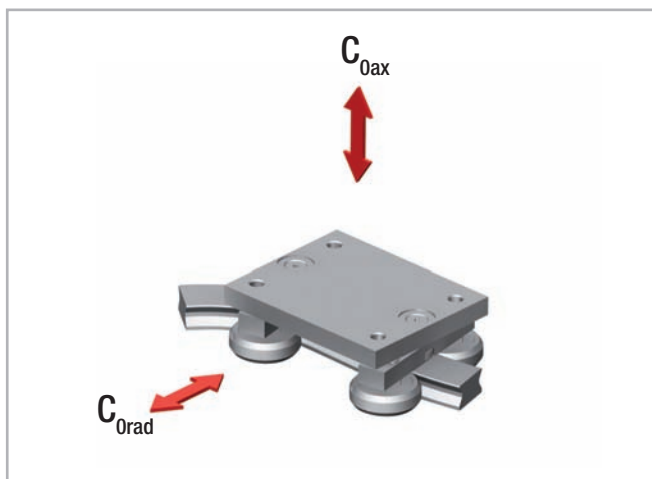
## > Рельсы постоянного/переменного радиуса из углеродистой стали

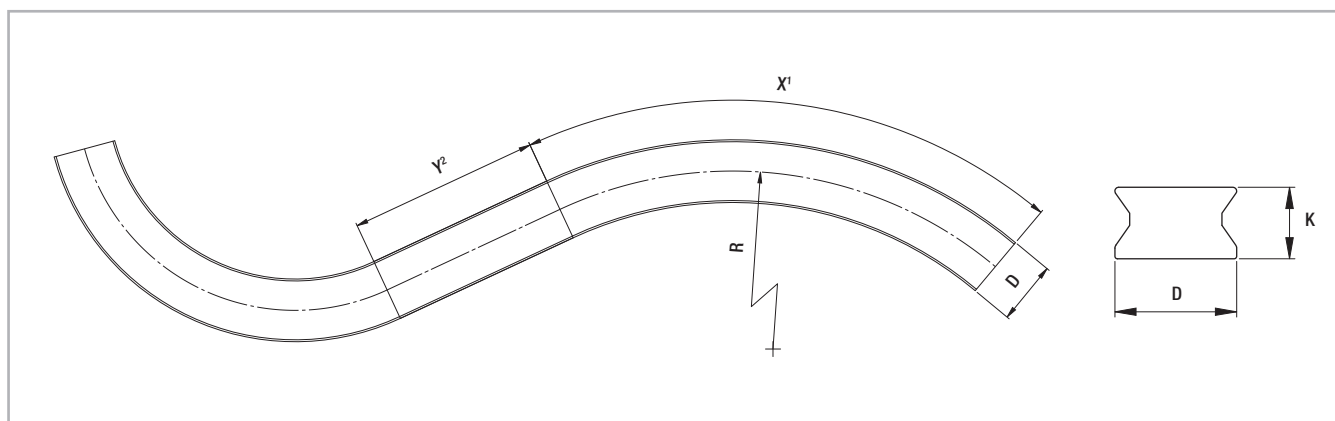

<sup>1</sup> Максимальный угол („X“) зависит от радиуса.

<sup>2</sup> У криволинейных направляющих переменного радиуса „Y“ должен составлять не менее 70 мм.

Рис. 12

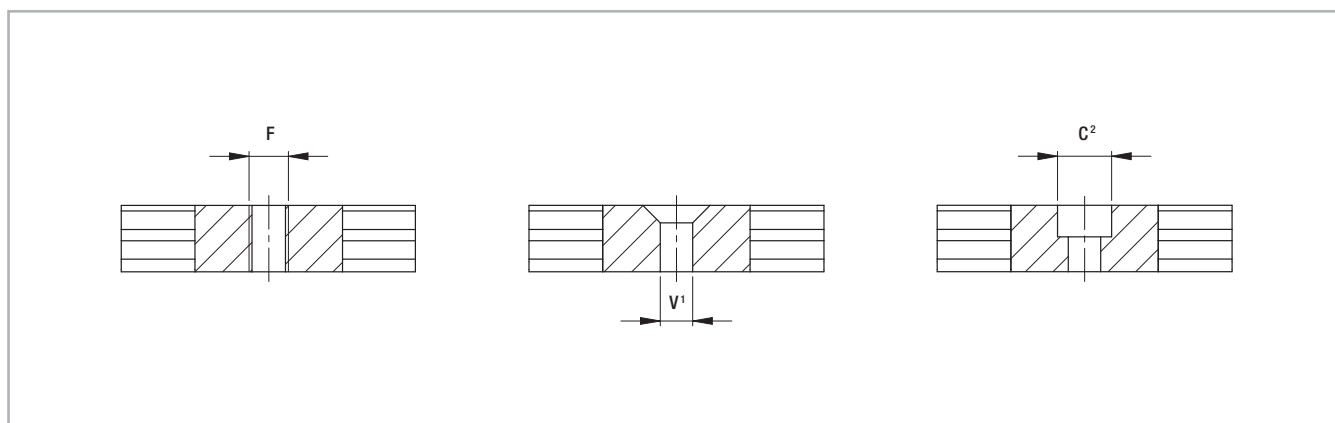

<sup>1</sup> Крепёжные отверстия с зенковкой типа „V“ под винты с потайной головкой по „DIN 7991“

<sup>2</sup> Крепёжные отверстия с цилиндрической зенковкой типа „С“ под винты по „DIN 912“ с головкой под торцевой ключ.

Рис. 13

| Тип            | D [mm] | K [mm] | F     | C <sup>2</sup> | V <sup>1</sup> | X                  | Стандартные радиусы кривизны [мм]                                      | Y [мм]          | Масса [кг/м] |
|----------------|--------|--------|-------|----------------|----------------|--------------------|--|-----------------|--------------|
| СКR01<br>CVR01 | 16,5   | 10     | до M6 | до M5          | до M5          | зависит от радиуса | 150 - 200 - 250 - 300<br>- 400 - 500 - 600 -<br>700 - 800 - 900 - 1000 | мини-<br>мум 70 | 1,2          |
| СКR05<br>CVR05 | 23     | 13,5   | до M8 | до M6          | до M6          |                    |  |                 | 2,2          |

Табл. 5

При заказе просьба указывать точную форму направляющей (или прикладывать чертёж), а также предоставлять чертёж с детализацией и точным указанием шаблона крепёжных отверстий. Рекомендуем выполнять крепёжные отверстия с шагом 80 мм вдоль оси направляющей.

По специальному заказу могут изготавливаться и поставляться направляющие с нестандартными радиусами. Более подробную информацию по конфигурациям направляющих, по их радиусам, а также по вопросу правильного подбора шаблона крепёжных отверстий, можно получить, обратившись в Службу технической поддержки компании «Rollon».

> Каретка



Рис. 14

| Тип         | G [mm] | H [mm] | I [mm] | L [mm] | M [mm] | N [mm] | S [mm] | F  | Масса [кг] |
|-------------|--------|--------|--------|--------|--------|--------|--------|----|------------|
| CCT08/CCT26 | 70     | 50     | 10     | 30     | 10     | 50     | 10     | M5 | 0,45       |
| CCT11/CCT27 | 100    | 80     | 12,5   | 55     | 10     | 80     | 10     | M8 | 1,1        |

Табл. 6

> Направляющие, поставляемые в сборе с каретками

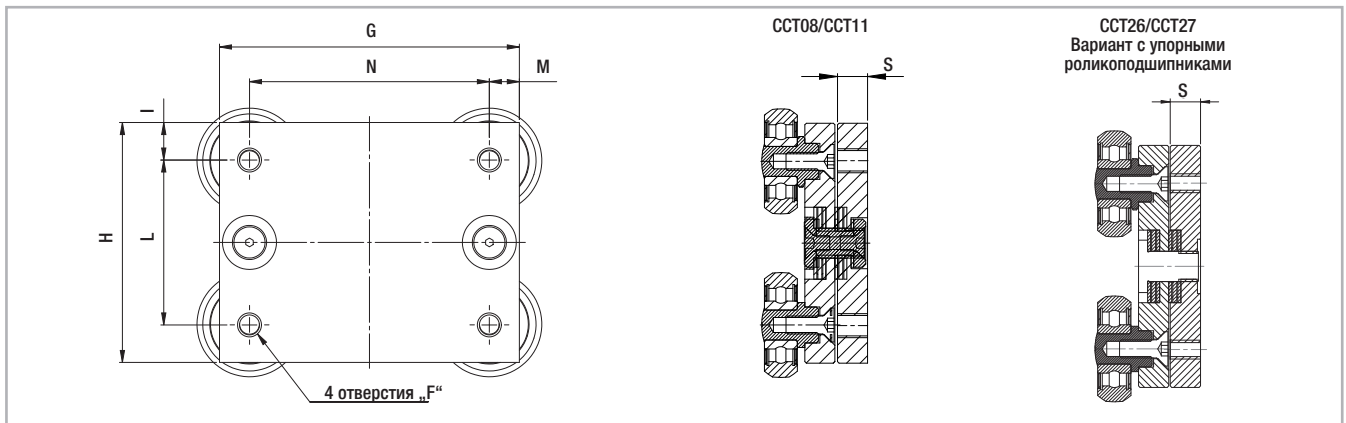

Рис. 15

| Конфигурация                             | A [mm] | B [mm] | E [mm] |
|--|--------|--------|--------|
| CKRH01-CCT08/CCT26<br>CVRH01-CCT08/CCT26 | 60     | 32,3   | 5,7    |
| CKRH05-CCT11/CCT27<br>CVRH05-CCT11/CCT27 | 89,5   | 36,4   | 7,5    |

Табл. 7

> Грузоподъёмность

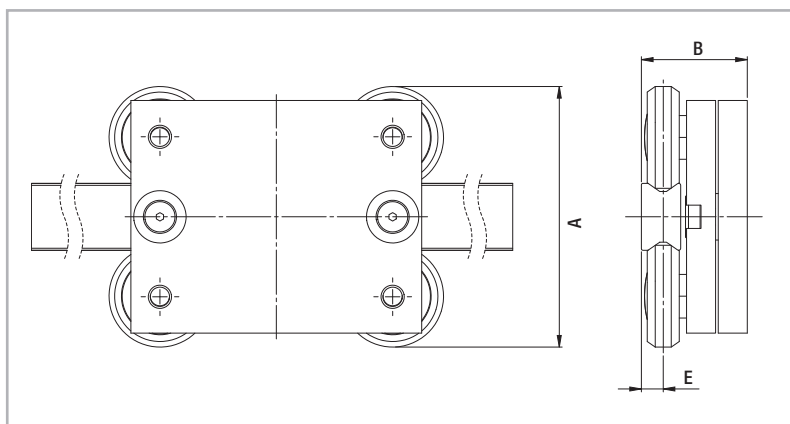

Рис. 16

| Тип каретки                              | Грузоподъёмность |                |
|--|------------------|----------------|
|  | $C_{Oax}$ [N]    | $C_{Orad}$ [N] |
| CKRH01-CCT08/CCT26<br>CVRH01-CCT08/CCT26 | 400              | 570            |
| CKRH05-CCT11/CCT27<br>CVRH05-CCT11/CCT27 | 1130             | 1615           |

Для надлежащего восприятия мгновенных нагрузок следует использовать две каретки.

Табл. 8

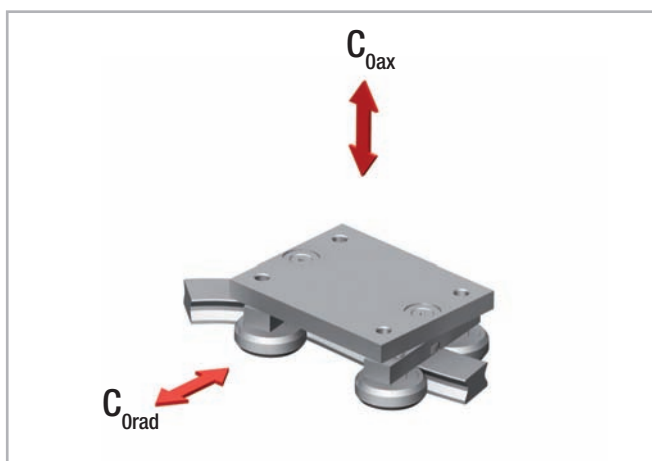
> Рельсы постоянного/переменного радиуса из нержавеющей стали

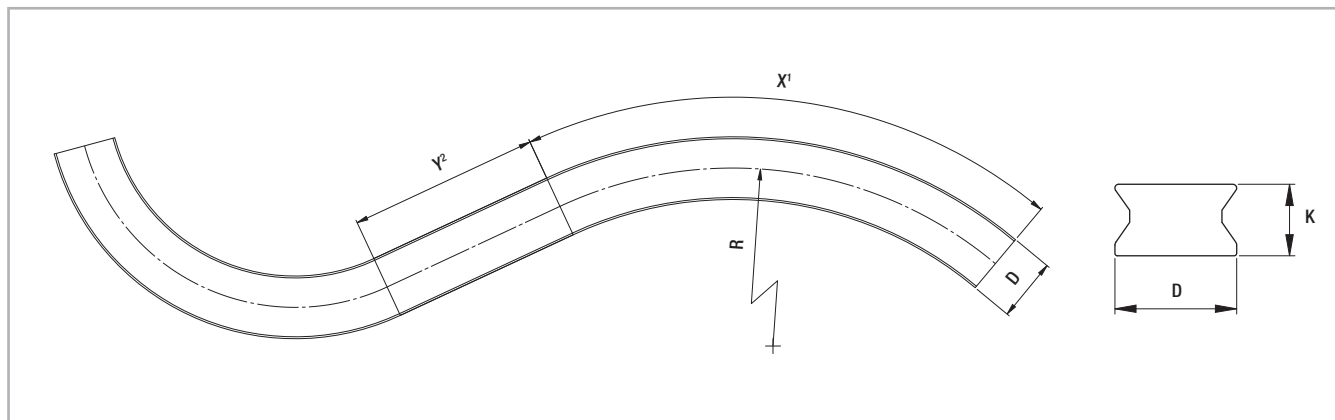

<sup>1</sup> Максимальный угол („X“) зависит от радиуса.

<sup>2</sup> У криволинейных направляющих переменного радиуса „Y“ должен составлять не менее 70 мм.

Рис. 17

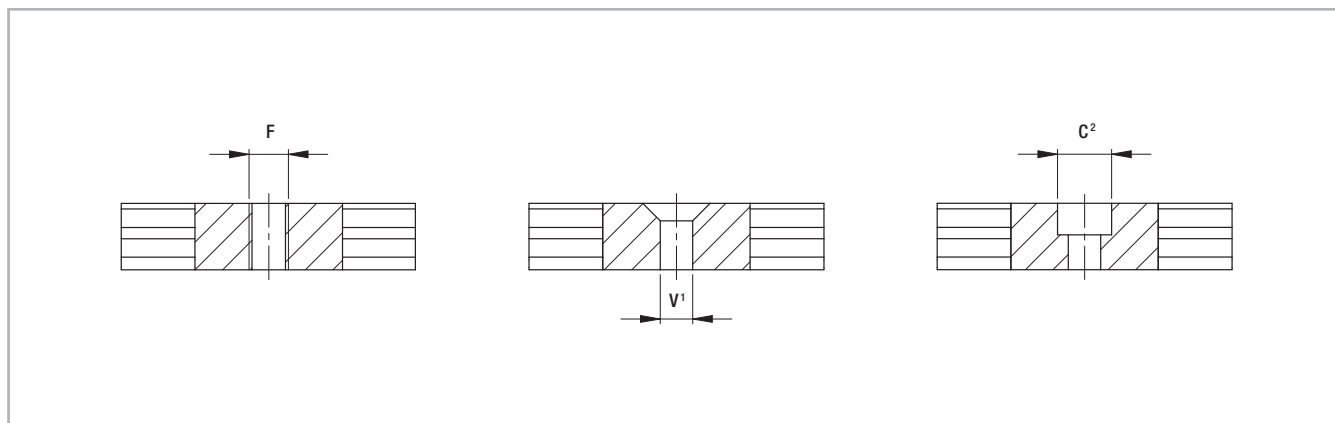

<sup>1</sup> Крепёжные отверстия с зенковкой типа „V“ под винты с потайной головкой по „DIN 7991“

<sup>2</sup> Крепёжные отверстия с цилиндрической зенковкой типа „C“ под винты по „DIN 912“ с головкой под торцевой ключ.

Рис. 18

| Тип              | D [mm] | K [mm] | F     | C <sup>2</sup> | V <sup>1</sup> | X                  | Стандартные радиусы кривизны [мм]                                      | Y [мм]          | Масса [кг/м] |
|------------------|--------|--------|-------|----------------|----------------|--------------------|--|-----------------|--------------|
| СКRX01<br>CVRX01 | 16,5   | 10     | до M6 | до M5          | до M5          | зависит от радиуса | 150 - 200 - 250 - 300<br>- 400 - 500 - 600 -<br>700 - 800 - 900 - 1000 | мини-<br>мум 70 | 1,2          |
| СКRX05<br>CVRX05 | 23     | 13,5   | до M8 | до M6          | до M6          |                    |  |                 | 2,2          |

Табл. 9

При заказе просьба указывать точную форму направляющей (или прикладывать чертёж), а также предоставлять чертёж с детализацией и точным указанием шаблона крепёжных отверстий. Рекомендуем выполнять крепёжные отверстия с шагом 80 мм вдоль оси направляющей.

По специальному заказу могут изготавливаться и поставляться направляющие с нестандартными радиусами. Более подробную информацию по конфигурациям направляющих, по их радиусам, а также по вопросу правильного подбора шаблона крепёжных отверстий, можно получить, обратившись в Службу технической поддержки компании «Rollon».

> Каретка из нержавеющей стали



Рис. 19

| Тип    | G [mm] | H [mm] | I [mm] | L [mm] | M [mm] | N [mm] | S [mm] | F  | Масса [кг] |
|--------|--------|--------|--------|--------|--------|--------|--------|----|------------|
| ССТХ08 | 70     | 50     | 10     | 30     | 10     | 50     | 10     | M5 | 0,45       |
| ССТХ11 | 100    | 80     | 12,5   | 55     | 10     | 80     | 10     | M8 | 1,1        |

Табл. 10

> Блок рельс-каретка из нержавеющей стали

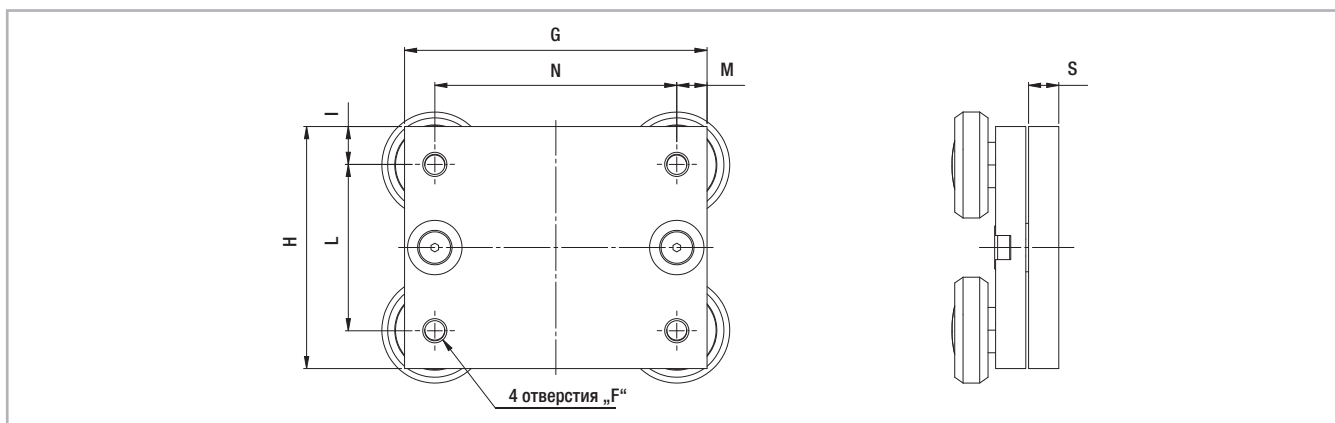

Рис. 20

| Конфигурация                   | A [mm] | B [mm] | E [mm] |
|--------------------------------|--------|--------|--------|
| СКRX01-ССТХ08<br>СВRX01-ССТХ08 | 60     | 32,3   | 5,7    |
| СКRX05-ССТХ11<br>СВRX05-ССТХ11 | 89,5   | 36,4   | 7,5    |

Табл. 11

> Грузоподъёмность

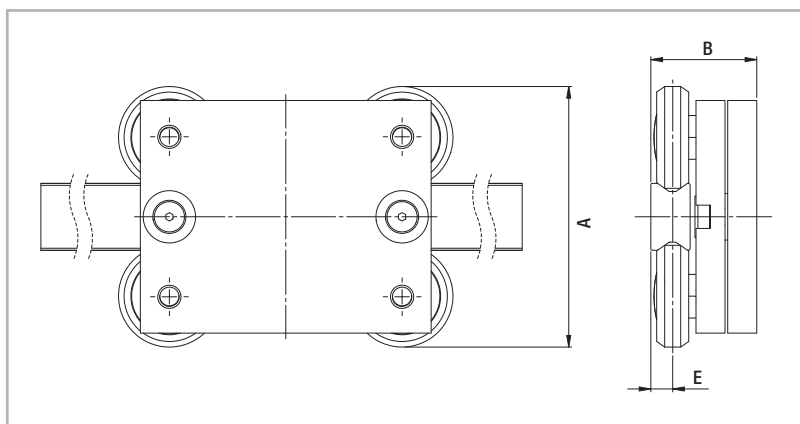

Рис. 21

| Тип каретки                    | Грузоподъёмность |                |
|--------------------------------|------------------|----------------|
|                                | $C_{0ax}$ [N]    | $C_{0rad}$ [N] |
| СКRX01-ССТХ08<br>СВRX01-ССТХ08 | 400              | 570            |
| СКRX05-ССТХ11<br>СВRX05-ССТХ11 | 1130             | 1615           |

Табл. 12

Для надлежащего восприятия мгновенных нагрузок следует использовать две каретки.

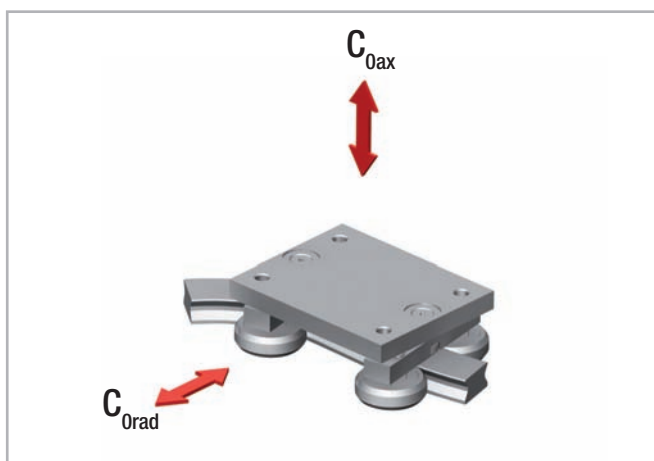
# Технические инструкции



### > Анतिकоррозионная защита

В стандартном варианте изделия серии "Curviline" поставляются защищёнными от коррозии методами электролитического цинкования и пассивирования (RollonAloy). Если исходя из специфики конкретных прикладных задач такой защиты оказывается недостаточно, под запрос мы готовы поставлять изделия и с иными антикоррозионными покрытиями - например, в никелированном исполнении, соответствующем требованиям Управления по контролю качества пище-

вых продуктов и лекарственных препаратов США к компонентам, предназначенным для использования в пищевой промышленности. Изделия серии "Curviline" предлагаются и в вариантах выполнения из нержавеющей стали. Более подробную информацию на этот счёт можно получить, обратившись в службу технической поддержки компании "Rollon".

### > Применяемая смазка и системы смазки

#### Смазка подшипников роликов

Все подшипники роликов кареток серии "Curviline" поставляются заправленными смазкой, рассчитанной на весь срок эксплуатации.

#### Смазка направляющих

Рельсы необходимо смазать до начала работы. Правильный интервал для регулярного нанесения смазки в большой степени зависит от условий окружающей среды, скорости перемещений, и температуры. При эксплуатации изделий в нормальных условиях их рекомендуется смазывать через каждые 100 км пробега каретки, но не реже чем 1 раз в 6 месяцев. В случае эксплуатации изделий в неблагоприятных условиях межсмазочные интервалы следует уменьшить. Перед нанесением смазки обязательно очистить рабочие поверхности направляющих!

В качестве смазки мы рекомендуем использовать специальную литиевую смазку для роликоподшипников средней консистенции.

Обеспечение соответствующей условиям эксплуатации смазки направляющих позволяет:

- уменьшить потери на трение;
- снизить интенсивность износа;
- уменьшить нагрузку контактных поверхностей вследствие упругой деформации;
- уменьшить шумность работы систем линейного перемещения;
- сделать перемещения более плавными.

По заказу поставляются различные смазочные материалы для специальных областей применения:

- FDA-утвержденный смазочный материал для применения в пищевой промышленности
  - специальный смазочный материал для чистых комнат
  - специальный смазочный материал для морского технологического сектора
  - специальный смазочный материал для высоких и низких температур
- Для получения дополнительной информации обращаться в технический отдел Rollon.



## > Регулировка преднатяга



Рис. 22

В случаях, когда направляющие поставляются в сборе с каретками, каретки поставляются с выставленным на заводе нулевым зазором. Крепёжные винты таких кареток зафиксированы на заводе средством "Loctite" фиксации резьбы.

В случае, если направляющие и каретки поставляются отдельно друг от друга, равно как и в случае перестановки каретки на другую направляющую, преднатяг каретки при монтаже необходимо отрегулировать заново путём регулировки эксцентрического ролика. Внимание: После регулировки крепёжные винты следует зафиксировать фиксатором резьбы. Регулировка преднатяга осуществляется следующим образом:

- протереть рабочие поверхности направляющих, удалив любые находящиеся на них загрязнения;
- слегка отпустить крепёжные винты роликовых поперечин. Оси эксцентриковых роликов промаркированы с внутренней стороны;
- переместить каретку (или каретки) в конец (или в концы) направляющих;
- ввести специальный входящий в комплект поставки плоский регулировочный ключ в зацепление с шестигранником регулируемого ролика (см. рис. 22);

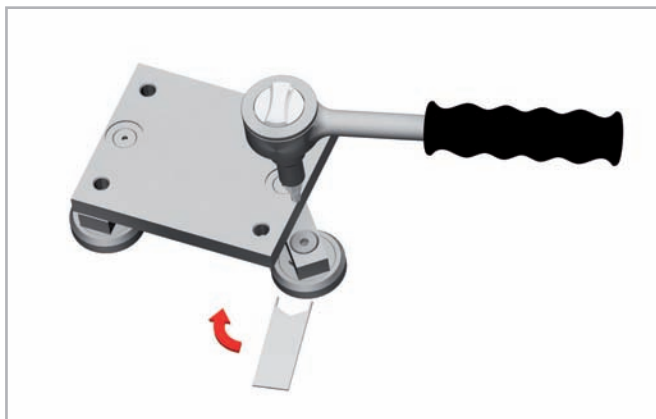
| Тип   | Момент затяжки [Нм] |
|-------|---------------------|
| ССТ08 | 7                   |
| ССТ11 | 12                  |

Табл. 13

- поворачивая плоский гаечный ключ по часовой стрелке, регулировать ролик по положению таким образом, чтобы он плотно прижался к верхней рабочей поверхности направляющей, и чтобы каретка оказалась установленной в направляющей беззазорно и с необходимым преднатягом. Не забывать о том, что с увеличением преднатяга растут и потери на трение, соответственно уменьшается ресурс!
- Удерживая ролик в правильном положении регулировочным ключом, аккуратно затянуть фиксирующий винт ролика. Правильный момент затяжки можно будет выставить позже;
- переместить каретку по всей длине направляющей, и убедиться в том, что требуемый преднатяг присутствует на всей этой длине. При правильно выставленном преднатяге каретка должна перемещаться легко и беззазорно по всей длине направляющей;
- после этого затянуть фиксирующие винты усилием из таблицы (см. Табл. 13), придерживая при этом ось ролика в его отрегулированном положении специальным плоским гаечным ключом. На оси ролика выполнена специальная резьба, облегчающая удержание ролика в выставленном положении.

## Расшифровка кодов заказа изделий



### > Системы "направляющая + каретка" с постоянным радиусом кривизны направляющей

|                  |      |        |     |     |       |  |   |   |
|------------------|------|--------|-----|-----|-------|--|---|---|
| CKR01            | 85°  | 600    | 890 | /2/ | ССТ08 | NIC  | R |   |
|                  |      |        |     |     |       |  |   | Право- или левосторонний вариант  |
|                  |      |        |     |     |       |  |   | Усиленное (по сравнению со стандартным) защитное покрытие<br><i>см. стр. CL-12 "Антикоррозийная защита"</i> |
|                  |      |        |     |     |       | Тип каретки                                      |   | <i>см. стр. CL-7, Табл. 2</i>   |
|                  |      |        |     |     |       | Количество кареток                               |   |   |
|                  |      |        |     |     |       | Длина направляющей (измеряется вдоль траектории) |   |   |
|                  |      | Радиус |     |     |       |  |   | <i>см стр. CL-6, Табл. 1</i>  |
|                  | Угол |        |     |     |       |  |   |   |
| Тип направляющей |      |        |     |     |       |  |   | <i>см. стр. CL-6, Табл. 1</i>   |

Пример кода заказа: CKR01-085°-0600-0890/2/ССТ08-NIC-R

Примечание: информация по лево- / правостороннему варианту и по усиленной антикоррозионной защите поверхности указывается по мере необходимости.

Примечания по кодам заказа: длины направляющих и радиусы кривизны всегда указываются в четырёхзначном формате, а углы - в трёхзначном, причём неиспользуемые разряды заполняются нулями.

При наличии у Заказчика специфических требований просьба прикладывать к заказу чертёж или чертежи (с углами, радиусами, шаблонами отверстий и др.)

### > Системы "направляющая + каретка" с переменным радиусом кривизны направляющей

|                  |        |        |       |     |     |  |       |     |   |
|------------------|--------|--------|-------|-----|-----|--|-------|-----|---|
| CVR01            | 39°    | 200    | //23° | 400 | 297 | /2/  | ССТ08 | NIC | R   |
|                  |        |        |       |     |     |  |       |     | Право- или левосторонний вариант  |
|                  |        |        |       |     |     |  |       |     | Усиленное (по сравнению со стандартным) защитное покрытие<br><i>см. стр. CL-12 "Антикоррозийная защита"</i> |
|                  |        |        |       |     |     | Тип каретки                                      |       |     | <i>см. стр. CL-7, Табл. 2</i>   |
|                  |        |        |       |     |     | Количество кареток                               |       |     |   |
|                  |        |        |       |     |     | Длина направляющей (измеряется вдоль траектории) |       |     |   |
|                  |        | Радиус |       |     |     |  |       |     | <i>см стр. CL-6, Табл. 1</i>  |
|                  | Угол   |        |       |     |     |  |       |     |   |
|                  | Радиус |        |       |     |     |  |       |     | <i>см стр. CL-6, Табл. 1</i>  |
| Угол             |        |        |       |     |     |  |       |     |   |
| Тип направляющей |        |        |       |     |     |  |       |     | <i>см. стр. CL-6, Табл. 1</i>   |

Пример кода заказа: CVR01-039°-0200//023°-0400-0297/2/ССТ08-NIC-R

Примечание: Данные касающиеся углов и радиусов указываются в последовательном порядке

Примечание: информация по лево- / правостороннему варианту и по усиленной антикоррозионной защите поверхности указывается по мере необходимости.

Примечания по кодам заказа: длины направляющих и радиусы кривизны всегда указываются в четырёхзначном формате, а углы - в трёхзначном, причём неиспользуемые разряды заполняются нулями.

При наличии у Заказчика специфических требований просьба прикладывать к заказу чертёж или чертежи (с общим видом направляющей, с углами, радиусами, шаблонами отверстий и др.)

## > Направляющие постоянного радиуса

|                  |                        |     |        |                       |   |  |
|------------------|------------------------|-----|--------|-----------------------|---|--|
| СКR01            | 120°                   | 600 | 1152   | NIC                   | R |  |
|                  |                        |     |        |                       |   | Право- или левосторонний вариант   |
|                  |                        |     |        |                       |   | Усиленное (по сравнению со стандартным) защитное покрытие<br>см. стр. CL-12 "Антикоррозийная защита" |
|                  |                        |     |        |                       |   | Длина направляющей (измеряется вдоль траектории)   |
|                  |                        |     | Радиус | см стр. CL-6, Табл. 1 |   |  |
|                  | Угол                   |     |        |                       |   |  |
| Тип направляющей | см. стр. CL-6, Табл. 1 |     |        |                       |   |  |

Пример кода заказа: СКR01-120°-0600-1152-NIC-R

Примечание: информация по лево- / правостороннему варианту и по усиленной антикоррозионной защите поверхности указывается по мере необходимости.

Примечания по кодам заказа: длины направляющих и радиусы кривизны всегда указываются в четырёхзначном формате, а углы - в трёхзначном, причём неиспользуемые разряды заполняются нулями.

При наличии у Заказчика специфических требований просьба прикладывать к заказу чертёж или чертежи (с углами, радиусами, шаблонами отверстий и др.)

## > Направляющие переменного радиуса

|                  |                        |        |                        |        |                       |     |  |
|------------------|------------------------|--------|------------------------|--------|-----------------------|-----|--|
| CVR01            | 39°                    | 200    | //23°                  | 400    | 297                   | NIC | R  |
|                  |                        |        |                        |        |                       |     | Право- или левосторонний вариант   |
|                  |                        |        |                        |        |                       |     | Усиленное (по сравнению со стандартным) защитное покрытие<br>см. стр. CL-12 "Антикоррозийная защита" |
|                  |                        |        |                        |        |                       |     | Длина направляющей (измеряется вдоль траектории)   |
|                  |                        |        |                        | Радиус | см стр. CL-6, Табл. 1 |     |  |
|                  | Угол                   |        |                        |        |                       |     |  |
|                  |                        | Радиус | см. стр. CL-6, Табл. 1 |        |                       |     |  |
|                  | Угол                   |        |                        |        |                       |     |  |
| Тип направляющей | см. стр. CL-6, Табл. 1 |        |                        |        |                       |     |  |

Пример кода заказа: CVR01-039°-0200//023°-0400-0297-NIC-R

Примечание: данные на углы и радиусы указываются в той последовательности, в которой они должны выполняться на направляющей.

Примечание: информация по лево- / правостороннему варианту и по усиленной антикоррозионной защите поверхности указывается по мере необходимости.

Примечания по кодам заказа: длины направляющих и радиусы кривизны всегда указываются в четырёхзначном формате, а углы - в трёхзначном, причём неиспользуемые разряды заполняются нулями.

При наличии у Заказчика специфических требований просьба прикладывать к заказу чертёж или чертежи (с углами, радиусами, шаблонами отверстий и др.)

## > Каретка

|             |                        |   |
|-------------|------------------------|---|
| ССТ08       | NIC                    |   |
|             |                        | Усиленное (по сравнению со стандартным) защитное покрытие см. стр. CL-12 "Антикоррозийная защита" |
| Тип каретки | см. стр. CL-7, Табл. 2 |   |

Пример кода заказа: ССТ08-NIC

Примечание: информация по усиленной антикоррозионной защите поверхности указывается по мере необходимости.

Направляющие для любых областей применения



Железнодорожный транспорт

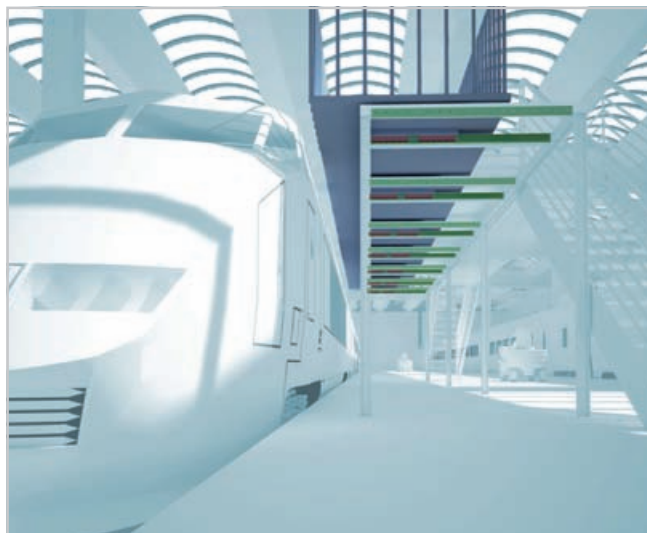
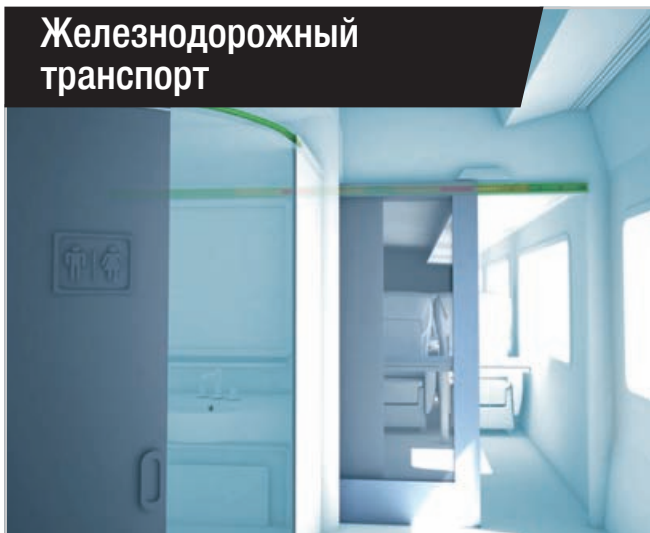

Медицина

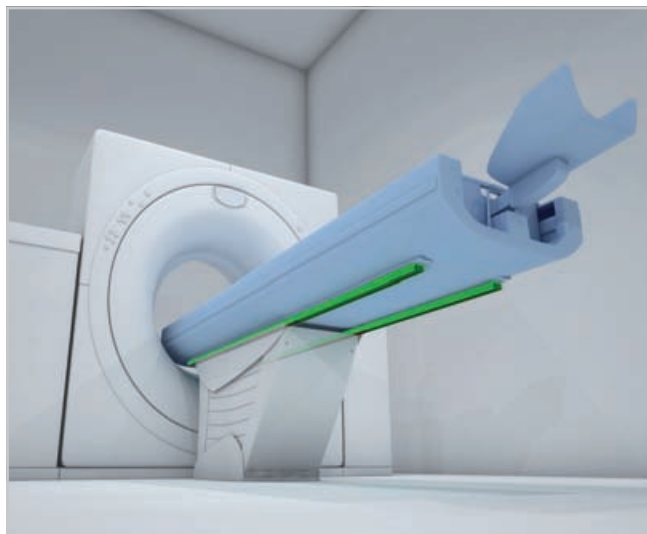

Логистика

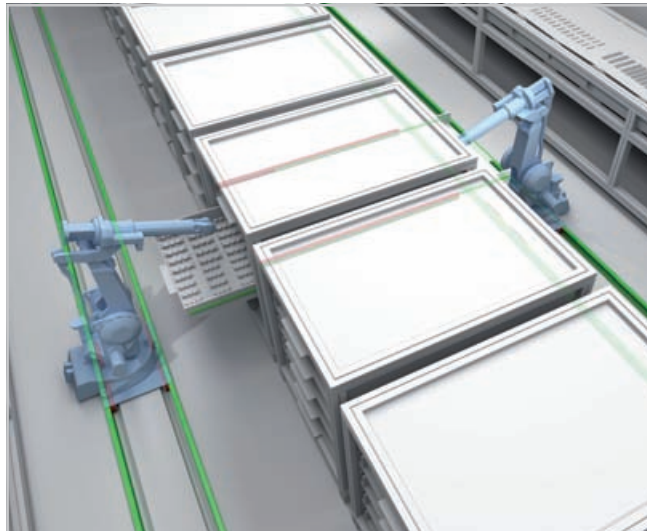
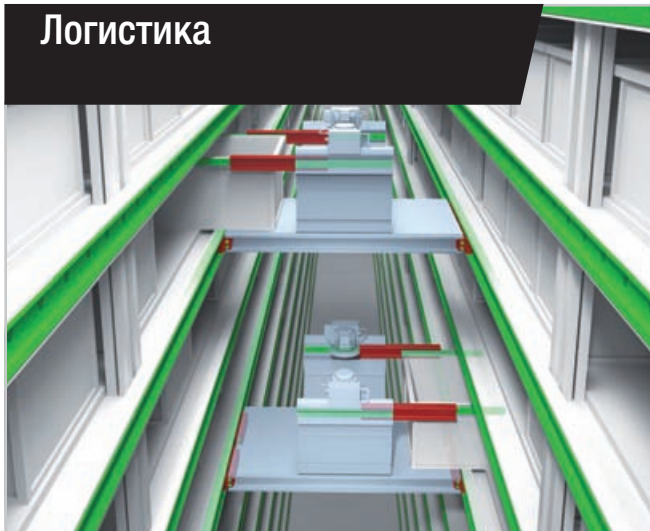

## Аэрокосмическая промышленность

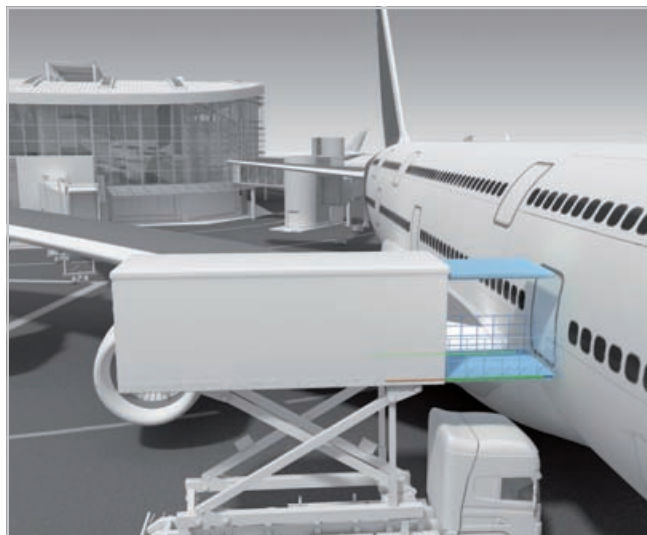

## Специальные транспортные средства

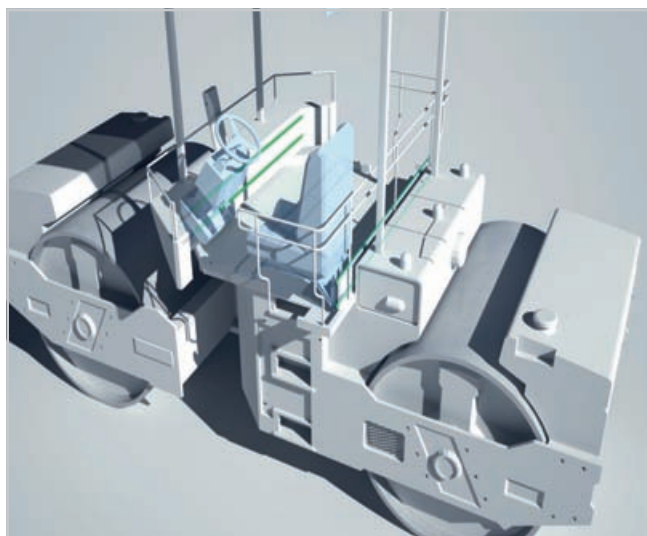

## Промышленность

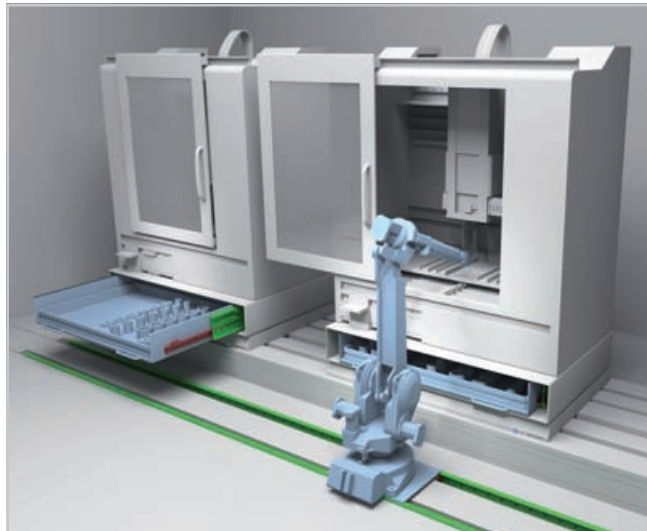



## ROLLON S.p.A. - ITALY



Via Trieste 26  
I-20871 Vimercate (MB)  
Phone: (+39) 039 62 59 1  
www.rollon.it - infocom@rollon.it

- Rollon Подразделения и Представительские Офисы
- Дистрибьюторы:

### Подразделения:

## ROLLON GmbH - GERMANY



Bonner Strasse 317-319  
D-40589 Düsseldorf  
Phone: (+49) 211 95 747 0  
www.rollon.de - info@rollon.de

## ROLLON B.V. - Нидерланды



Ringbaan Zuid 8  
6905 DB Zevenaar  
Phone: (+31) 316 581 999  
www.rollon.nl - info@rollon.nl

### Представительский офис:

## ROLLON S.p.A. - Россия



117105, Москва, Варшавское шоссе, д. 17, стр. 1, офис 207.  
Phone: +7 (495) 508-10-70  
www.rollon.ru - info@rollon.ru

## ROLLON S.A.R.L. - Франция



Les Jardins d'Eole, 2 allée des Séquoias  
F-69760 Limonest  
Phone: (+33) (0) 4 74 71 93 30  
www.rollon.fr - infocom@rollon.fr

## ROLLON Corporation - США



101 Bilby Road. Suite B  
Hackettstown, NJ 07840  
Phone: (+1) 973 300 5492  
www.rolloncorp.com - info@rolloncorp.com

## ROLLON Ltd - UK



The Works 6 West Street Olney  
Buckinghamshire, United Kingdom, MK46 5 HR  
Phone: +44 (0) 1234964024  
www.rollon.uk.com - info@rollon.uk.com

## ROLLON Ltd - Китай



2/F Central Plaza, No. 227 North Huang Pi Road,  
China, Shanghai, 200003  
Phone: (+86) 021 2316 5336  
www.rollon.cn.com - info@rollon.cn.com

## ROLLON India Pvt. Ltd. - Индия



1st floor, Regus Gem Business Centre, 26/1  
Hosur Road, Bommanahalli, Bangalore 560068  
Phone: (+91) 80 67027066  
www.rollonindia.in - info@rollonindia.in

## ROLLON - SOUTH AMERICA



R. Joaquim Floriano, 397, 2o. andar  
Itaim Bibi - 04534-011, São Paulo, BRASIL  
Phone: +55 (11) 3198 3645  
www.rollonbrasil.com.br - info@rollonbrasil.com

Приглашаем ознакомиться с полной гаммой продуктов



Дистрибьютор

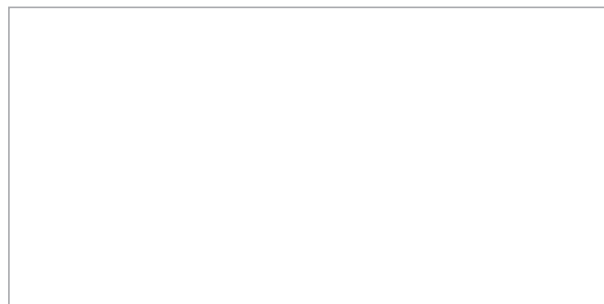

С полным перечнем партнеров Вы сможете ознакомиться на [www.rollon.com](http://www.rollon.com)